

# Datenblatt Druckminderer DRV 226 mit Gewindeanschluß - hoher Hinterdruck

Konform mit Druckgeräterichtlinie 97/23/EG

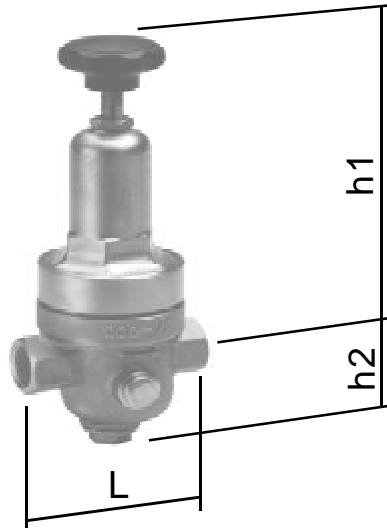

## Einsatz :

Hauptsächlicher Einsatz für Luft und neutrale nichtbrennbare Gase.

Auch für Wasser und neutrale, nichtklebende Flüssigkeiten geeignet.

Maximaler Betriebsdruck ( Vordruck ) 60 bar g

Nachdruck stufenlos einstellbar von 20 bis 45 bar g

Höchstes Reduktionsverhältnis 3 : 1

Maximale Medien- und Umgebungstemperatur 75°C

Einbaulage beliebig, vorzugsweise senkrecht

## Ausführung :

Nichtentlastetes Einsatz - Kolbenventil

Anschluß : Innengewinde nach ISO 228

Beidseitiger Manometeranschluß G1/4

## Materialien :

Gehäuse .....	:	Rotguß G-CuSn5ZnPb / 2.1096.01 ( Rg5 )
Federhaube .....	:	Preßmessing
Steuerkolben .....	:	Messing
Dichtungen .....	:	NBR

Nennweite	DN	8	10	15	20
Artikelnummer		22600	22601	22602	22603
Baumaße in mm	h1	143	143	157	157
	h2	48	48	48	48
	L	70	70	85	85
Gewindeanschluß	G	1/4	3/8	1/2	3/4
Kvs-Wert	m3/h	0,5	0,6	1,2	1,3